

FICHE TECHNIQUE

Modèle PE 10.22 VRE

Ventilateur Récupérateur d'Énergie

70 PCM (33 L/s) à 220 PCM (104 L/s)

Produit No. 463008 (PE 10.22 Greentek)

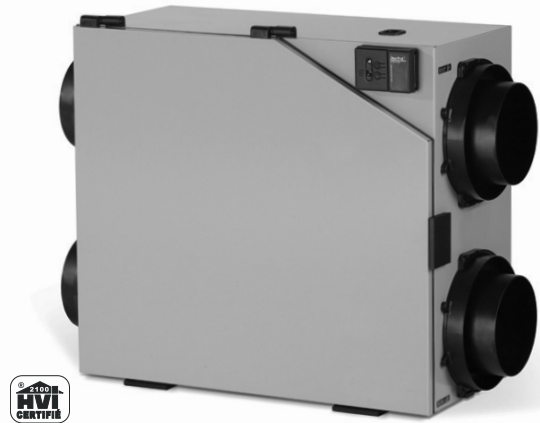

CARACTÉRISTIQUES

- 3 modes d'opérations (Intermittent, continue et haute vitesse)
- Vitesse variable 100%
- Système de collets ISF^{MD} de 6 po. (152,5 mm) de diamètre
- Séquence de dégivrage proportionnel
- Système de fixation SPM^{MD}
- Lubrification permanente des moteurs

NORMES ET EXIGENCES

- Certifié HVI
- Conforme aux normes du CSA C439 – Appareils Ventilateurs Récupérateurs de Chaleur et d'Énergie (VRC/VRE)
- Conforme à la norme CSA 22.2 No. 113 – Applicable aux ventilateurs
- Conforme à la norme UL 1812, régissant l'installation de Ventilateurs Récupérateurs de Chaleur et d'Énergie

ACCESSOIRES OPTIONELS

- Boîtier de Filtration (MERV 8) Intégré de 6 po. (152,5 mm) de diamètre
- Évén mural style R-2 de haute performance

CABINET

- Métal galvanisé pré-peint de 20g résistant à la corrosion
- Isolant polystyrène expansé (respectivement EPS) Classé UL94 HF-1

ÉLECTRONIQUES

- Voltage: 120 VAC/ 60 Hz / 1-Phase
- Ampère: Maximum 1,5A
- Circuit de sortie nominale de 5VDC
- Relais auxiliaire pour fournaise ou thermopompe
- Conforme aux normes RoHS

MOTEURS

- Deux moteurs scellés avec lubrification permanente à vitesse variable
- RPM maximum de 2695 RPM, 3/32 HP, Classe F, protection thermique inhérente
- CSA 22.2 #113-10, Section 8.3.5
- Protection mécanique – moteur totalement scellé

NOYAU EN POLYPROPYLÈNE (VRC)

- Dimensions 12 po x 12 po x 15 po (304,8 mm x 304,8 mm x 381 mm) de profond
- Plaques ondulées croisées en aluminium avec membrane durable en polymère. Classée UL94 HB
- Récupération de chaleur sensible et latente
- Idéal pour les climats chaud et humide
- Lavable à l'eau

SYSTÈME DE BALANCEMENT DUOTROL^{MD}

- Le système est balancé par ajustement de chaque moteur indépendamment
- Aucun besoin de volets d'ajustement
- Terminaux de connexions pour contrôle optionnel
- Silencieux et économique

DÉGIVRAGE

- Système de dégivrage proportionnelle
- Type de dégivrage : Évacuation
- Activé automatiquement à -5°C (23°F)

SYSTÈME DE COLLETS

- Système (ISF^{MD}) de collets amovibles
- Quatres (4) collets ronds doubles de 6 po (152,5 mm) de diamètre.

SYSTÈME DE FIXATION

- Système d'attaches variables

FILTRE

- Deux (2) Filtres Fiberbond lavables – 11 1/16 po x 14 3/4 po x 3/8 po (297 mm x 375 mm x 15,9 mm)
- Classé UL 2

GARANTIE

- Garantie limitée de 10 ans sur les moteurs de ventilation
- Garantie limitée de 5 ans sur les composantes
- Garantie limitée de 5 ans sur le noyau récupérateur d'énergie

CONFIGURATION DU DÉBIT D'AIR

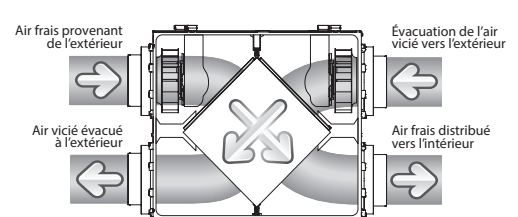

Greentek

50 Kanalfakt Way,
Boucouteche, NB Canada E4S 3M5

Sans frais: 1 888 724-5211
Télécopieur: 1 (866) 426-7430

Visitez-nous au: www.greentek.ca

463797 / NOV 2018



Greentek se réserve le droit de modifier un produit, sans pré-avis, soit en prix, style, couleur ou code, pour offrir en tout temps des produits compétitifs de qualité supérieure.

FICHE TECHNIQUE PE 10.22 VRE

SPÉCIFICATIONS PE 10.22 VRE

Dimensions	29½ po x 22½ po x 16½ po (749,3 mm x 571,5 mm x 419,1 mm)
Connexion	Convient à des conduits de 6 po (152,5 mm) de diamètre
Rendement de ventilation	70 PCM (33 L/s) à 220 PCM (104 L/s)
Moteur	Deux (2) moteurs PSC à vitesse variable
Voltage	120 VAC / 60 Hz / 1 Phase
Ampères	1,5 A / 142 Watt
Type de Noyau	Croisé en aluminium avec membrane en polymère
Surface d'échange	150 pi² (13,9 m²)
Dégivrage	Évacuation
Filtres	Deux (2) Fiberbond lavables
Drain	½ po (12,7 mm)
Duotrol	Système de balancement intégré
Poids net	50 Lbs (22,7 Kg)
Poids Brut	57,5 Lbs (26,1 Kg)
Normes et exigences	HVI; CSA US, CSA 22.2 N°113 Conforme avec UL1812

CONTRÔLES OPTIONNELS

Digitale	EHC1.0TC et EHC1.5DC
Mécanique	RD-1, RD-2, RD-3P et RD-4P
Minuterie	T3 (20/40/60 minutes)

DIMENSIONS CONTRÔLE MURAL

EHC1.0 et EHC1.5

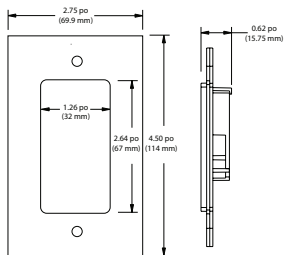

Mécanique

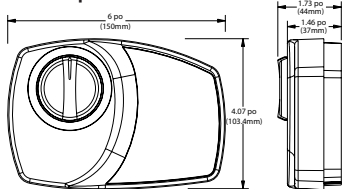

Minuterie T3

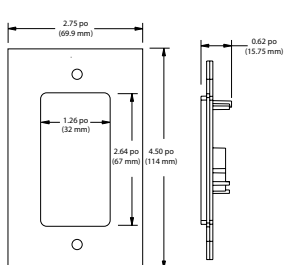

DIMENSIONS

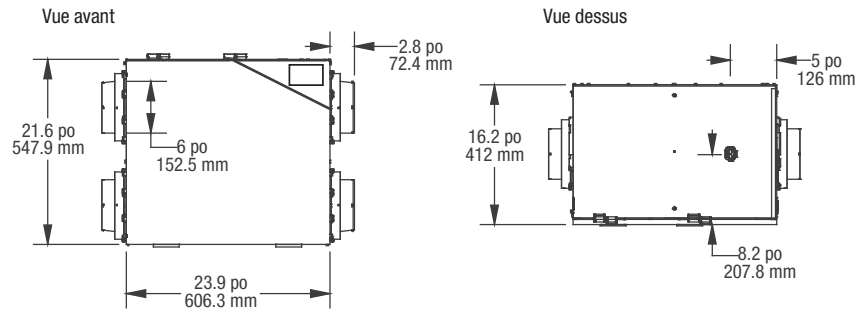

DIMENSIONS ET DÉGAGEMENTS MINIMUM

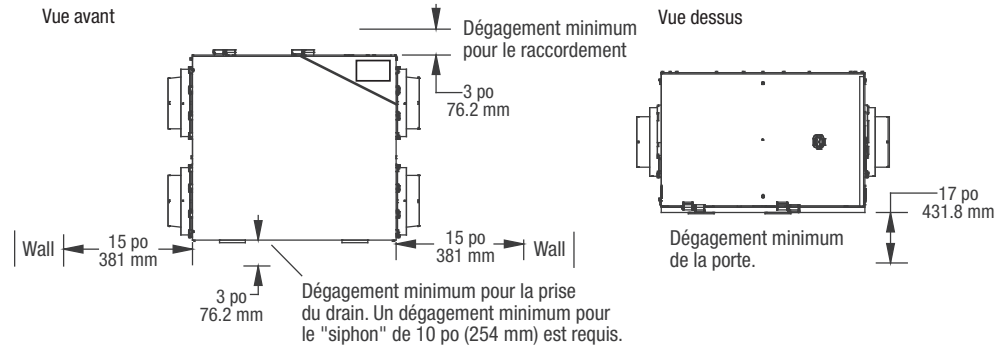

RENDEMENT DE VENTILATION

Pression statique externe	Débit d'air net		Débit d'air brut Alimentation		Débit d'air brut Évacuation		
	Pa	po CE	L/s	PCM	L/s	PCM	
25	0,1	115	244	116	247	108	230
50	0,2	106	225	107	228	101	215
75	0,3	98	208	99	210	95	202
100	0,4	88	188	89	190	83	177
125	0,5	81	173	82	175	74	157
150	0,6	71	150	71	152	67	142
175	0,7	65	139	66	140	60	127

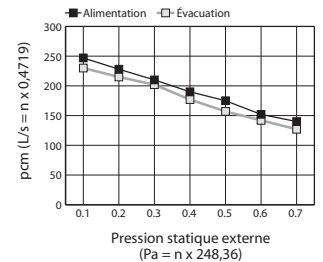

RENDEMENT ÉNERGÉTIQUE

	Température d'alimentation		Débit d'air net		Puissance moyenne	Rétablissement sensible d'énergie (SRE %)	Rétablissement sensible d'énergie ajuster (ASRE %)	Récupération latente transfert d'humidité
	°C	°F	L/s	PCM	Watts			
CHAUFFAGE	0	32	37	78	74	71	77	0,44
	0	32	50	107	80	72	77	0,41
	0	32	71	150	102	69	74	0,35
	-15	5	36	75	65	58	61	0,27
CLIMATISATION	Efficacité de récupération total							
	35	95	35	75	72	—	48	

Estimé par:	Date:
Projet:	Remarques:
Quantité:	
Modèle:	
Site:	
Architecte:	
Ingénieur:	
Contracteur:	