

COMMERCIAL LÉGER VENTILATEURS RÉCUPÉRATEURS DE CHALEUR



Des solutions dignes de la nature...^{MC}



Ingénierie Allemande

moteurs

Tous les produits sont conçus avec des moteurs performants et fiables pour votre confort et votre tranquillité d'esprit. Scellés et balancés à l'usine, ils nécessitent aucun entretien.



DuoTrol^{MD}

système d'équilibrage (Brevet en instance)

Silencieux et économique... En réduisant la vitesse des moteurs pour équilibrer l'appareil, on diminue le bruit qu'engendreraient des volets d'ajustement. De plus, avec cette technologie, l'appareil consomme moins d'énergie.



Dégivrage proportionnel

système d'opération

Le mode de dégivrage est contrôlé par la température extérieure. La vitesse des moteurs augmente proportionnellement lorsque la température descend pour augmenter la capacité du système de dégivrage. À -5°C par exemple, le mode de dégivrage fonctionne à basse vitesse. Cette technologie permet de réduire la consommation d'énergie pendant les températures douces et offre un fonctionnement silencieux.

modèle LCH 30-700TM

COMMERCIAL LÉGER (300 à 700 pcm)



GARANTIE Limitée de 2 ans sur les composants
Limitée de 15 ans sur le noyau en aluminium

CARACTÉRISTIQUES

- Boîtier en acier galvanisé peint 20 ga.
- Thermiquement isolé d'isolation de 1 po. métallisé en laine acoustique.
- DuoTrol^{MD} système d'équilibrage.
- Moteur d'ingénierie allemande.
- Dégivrage par évacuation (-5°C/23°F).
- Connection auxiliaire de 24V, transformateur de 24V/40VA et relais 10-15A; UL/CSA intégrés.
- Filtres synthétique (4).
- Portes d'accès amovible (2).
- Suspension par canaux intégrés en U qui peut être accroché par des tiges filetées ou monté sur une base de bois.
Note: Tiges filetées, amortisseurs de vibration non inclus.
- Noyau (2).
- Conduits de raccordement: (4) 8" x 14" (203 mm x 355 mm)

OPTIONS

Noyau

- Échangeur thermique en polypropylène (2) (VRC) garantie limitée de 15 ans (application résidentielle seulement)
- Échangeur énergétique en enthalpie (2) (VRE) garantie limitée de 3 ans (Idéal pour des climats humides chauds)

Gamme de contrôles

Pour un rendement optimal de votre système VRC/VRE

La gamme complète des contrôles du modèle GreenThinker^{MD} offre des caractéristiques qui simplifient l'utilisation de votre système. Ces contrôles sont protégés par une garantie limitée de 2 ans.

- Déshumidistat RD-1 (2 fils)
- Contrôle multi-fonction RD-2, RD-3P et RD-4P (4 fils)
- Minuterie à poussoir T-3 (20/40/60 minutes) (3 fils)

série GreenThinker^{MD}



CONTRÔLES D'UTILISATION FACILE
Modèles RD-4P et T-3 illustrés ci-dessus

La conception de flux d'air Pousser-Tirez



DIMENSIONS Série LCH 30-700

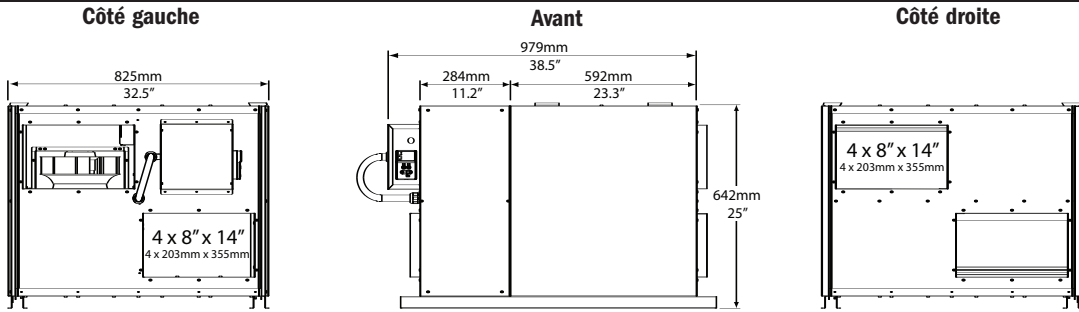

SPÉCIFICATIONS et PERFORMANCE DE VENTILATION LCH 30-700-A

Modèle	Série LCH 30.700
PCM: Débit d'air	
- Basse vitesse	300
- Moyenne vitesse	500
- Haute vitesse	700
POIDS D'EXPÉDITION	
- LCH30.700-A	204 lbs / 92 kg
- LCH30.700-B	195 lbs / 88 kg
- LCH30.700-C	205 lbs / 93 kg
CARACTÉ. ÉLECTRIQUE	120 V/60Hz / 5A
Filtres	10 po x 15 po (4)
Boîtier	Acier galvanisé peint 20ga
Échangeur thermique	Par croisé (2)
Surface d'échange	228pi ²
Moteur	Ingénierie Allemande
Type de dégivrage	Évacuation

Pression statique externe		Débit d'air net		Débit d'air brut			
Pa	po CE	L/s	PCM	Alimentation		Évacuation	
25	0.1	346	732	347	735	369	782
50	0.2	332	703	333	706	354	749
75	0.3	318	673	319	676	338	717
100	0.4	303	643	304	644	323	685
125	0.5	289	613	290	614	308	652
150	0.6	275	583	276	585	293	620
175	0.7	261	554	232	555	277	588
200	0.8	247	524	247	523	262	555
225	0.9	233	494	233	494	247	523
250	1.0	219	464	220	466	232	491

* Remarque: La courbe du ventilateur a été effectuée à la vitesse maximale du système VRC, soit 250 pascals = 1 po d'eau: 0.47 L/s = 1 pi/min.

INFORMATION IMPORTANT

- La série LCH bénéficie d'une garantie limitée de 2 ans.
- Imperial Air Technologies Inc. se réserve le droit de modifier un produit, sans préavis, si dans la conception, la couleur ou les caractéristiques, afin d'offrir à tout moment un produit de qualité qui est fortement compétitifs.
- S'il vous plaît consultez avec les autorités locales pour découvrir si l'installation des produits électriques exige les services d'un technicien ou d'un électricien certifié.

Les unités de commercial léger VRC/VRE impérial peut être utilisé pour différents types d'application et peut satisfaire vos besoins spécifiques.

Diagramme du débit d'air LCH 30-700-A



Diagramme du débit d'air LCH 30-700-B



Diagramme du débit d'air LCH 30-700-C

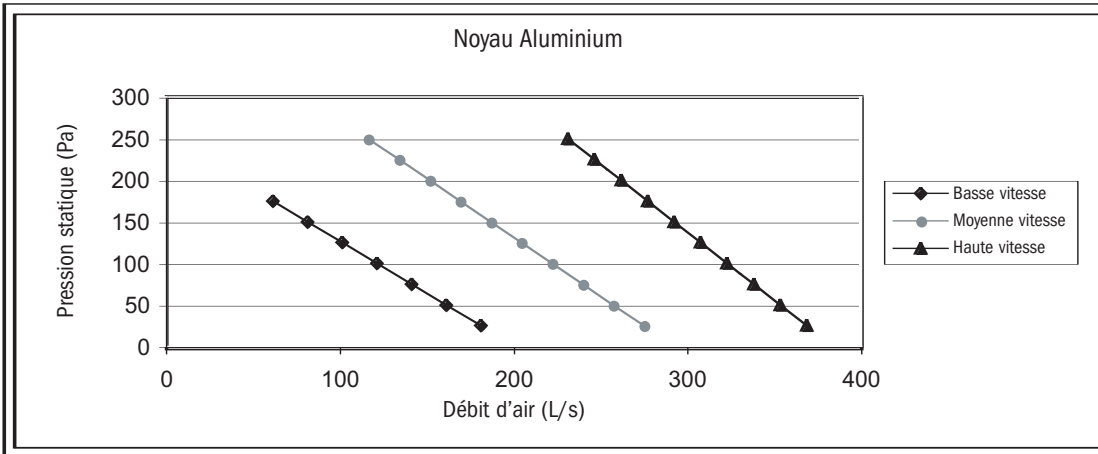

Types d'applications

- École
- Vestiaire
- Salle de bain
- Salle de conférence
- Restaurant
- Bar
- Bureau d'édifice
- Salon de beauté
- Hopitaux vétérinaires
- Magasin floral
- Salon de barbier

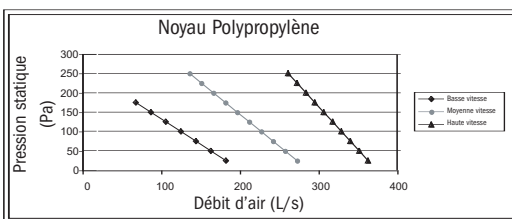
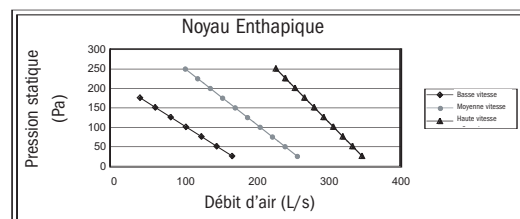
Note: Pour les débit d'air extérieurs de ventilation selon les applications ci-dessus, référez-vous à la norme 62-1999 d'AHSRAE en classant des projects.

www.imperialgroup.ca

